

Darco system

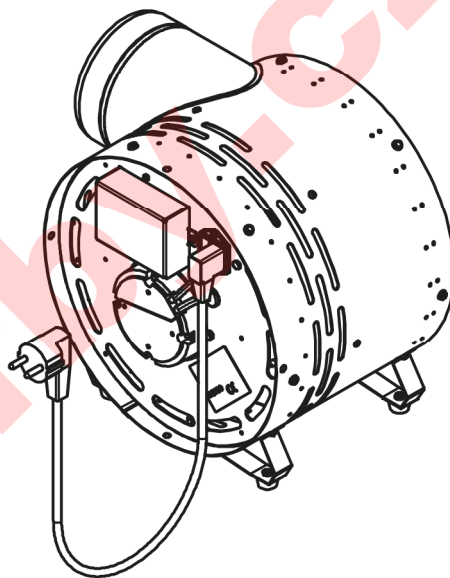

INSTRUKCJA OBSŁUGI I MONTAŻU / KARTA GWARANCYJNA
APARAT NAWIEWNY **ANeco1-II, ANeco2-II, ANeco3-II**

PL

INSTRUCTION MANUAL / WARRANTY CARD
HOT AIR VENTILATOR **ANeco1-II, ANeco2-II, ANeco3-II**

EN

NÁVOD NA OBSLUHU A ÚDRŽBU / ZÁRUČNÝ LIST
VENTILÁTOR **ANeco1-II, ANeco2-II, ANeco3-II**

SK

NÁVOD K POUŽITÍ A MONTÁŽI / ZÁRUČNÍ LIST
VENTILAČNÍ ZAŘÍZENÍ **ANeco1-II, ANeco2-II, ANeco3-II**

CZ

2022.03

DARCO Sp. z o.o.

POLAND, 39-200 Dębica, ul. Metalowców 43

tel. +48 14 680 90 00, fax +48 14 680 90 01

darco@darco.pl

darco.pl

PRZEZNACZENIE

Aparat nawiewny ANeco-II przeznaczony jest do rozprowadzenia ciepłego powietrza (max. do 150°C) z kapy nad paleniskiem kominkowym do pomieszczeń mieszkalnych. Posiada odizolowany termicznie i akustycznie wentylator nadmuchujący powietrze. Aparat ANeco-II jest przystosowany do pracy w wielu pozycjach. Dzięki konstrukcji nóżek króciec wlotowy i wylotowy można ustawić w jednej z wielu pozycji.

PARAMETRY TECHNICZNE

Typ	ANeco1-II	ANeco2-II	ANeco3-II
Max.wydajność [m³h]	490	690	1080
Ciśnienie max. [Pa]	150	180	205
Maksymalna temperatura powietrza tłoczonego [°C]	150	150	150
Napięcie jednofazowe [V/Hz]	230/50	230/50	230/50
Moc znamionowa [W]	30	50	125
Prąd maksymalny [A]	0.7	0.7	1.4
Bezpiecznik gniazda zasilającego	2A (522.520 ESKA)		
Bezpiecznik B1	100 mA (0034.6605 SCHURTER)		
Maksymalna temperatura otoczenia [°C]	0 - +40		
Stopień ochrony	IP20	IP20	IP20
Waga [kg]	6.0	7.0	8.0

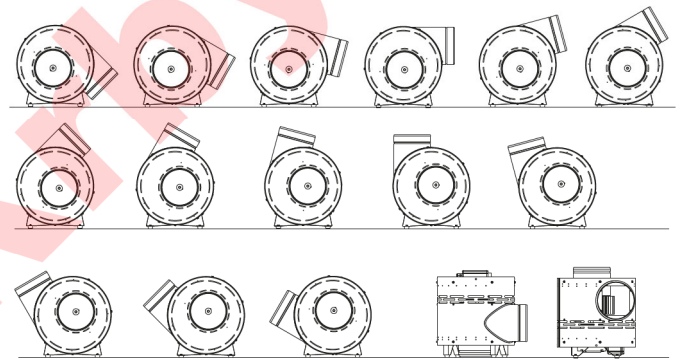
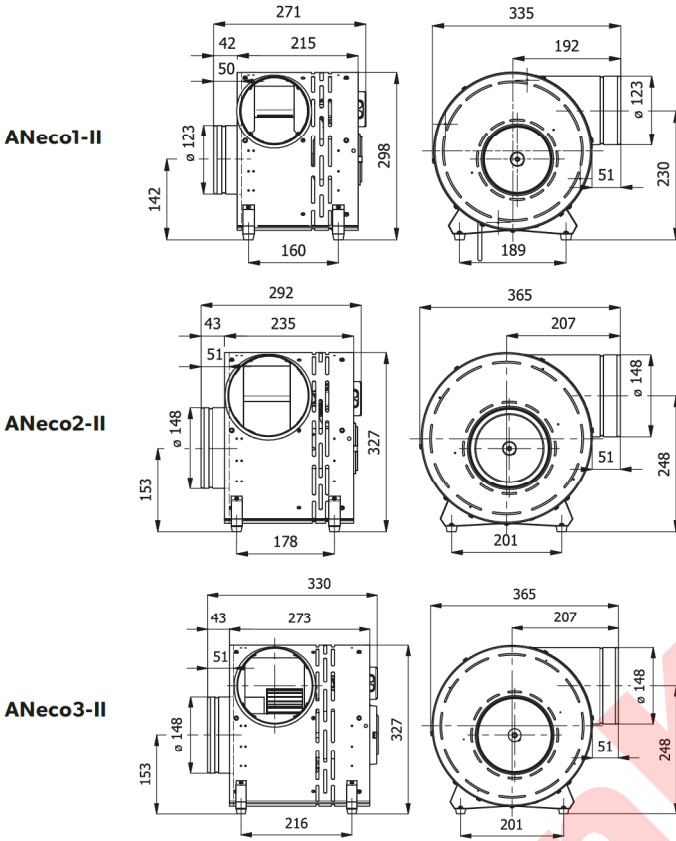

Rysunek 1. Budowa i wymiary.

Rysunek 2. Pozycje pracy.

PODŁĄCZENIE

Aparat Nawiewny posiada dwa złącza: 4-pinowe do podłączenia przewodu z regulatora oraz 2-pinowe do podłączenia termostatu z wyjściem przekaźnikowym. Zaleca się, aby połączenia te zostały wykonane za pomocą kabli typu linka o przekroju odpowiednio: 4x0,5 mm² oraz 2x0,5 mm² (patrz rys.3).

UWAGA! Przed włączeniem napięcia zasilającego ANecoX-II należy odpowiednio skonfigurować regulator z nim współpracujący. Nieprawidłowa konfiguracja sterownika może spowodować niewłaściwą pracę Aparatu Nawiewnego, a w skrajnym przypadku nawet i jego uszkodzenia.

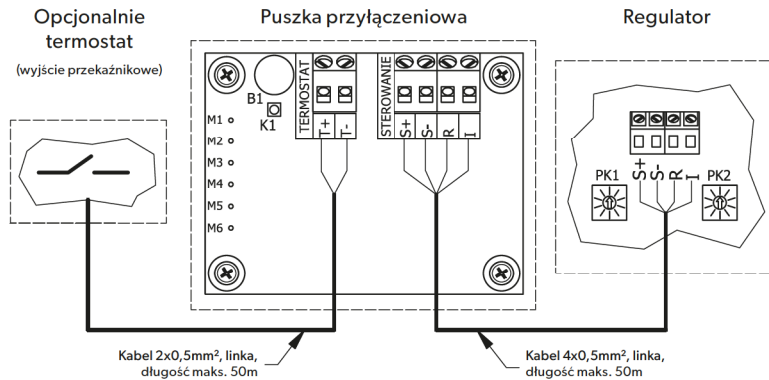

Rysunek 3. Schemat podłączenia.

WYMOGI BEZPIECZEŃSTWA

1. Podłączenia Aparatu Nawiewnego do zasilania powinien dokonać elektryk posiadający stosowne uprawnienia.
2. Każdorazowo przed montażem, przeglądem i konserwacją odłączyć zasilanie elektryczne.
3. Unikać kontaktu kabli (zasilającego i sterującego) z obudową Aparatu Nawiewnego lub innymi gorącymi przedmiotami.
4. Chronić przewody zasilające i sterujące przed przecięciem, rozerwaniem lub wyrwaniem z Aparatu Nawiewnego.
5. Nie umieszczać aparatu na powierzchni łatwopalnej i w otoczeniu substancji (materiałów) łatwopalnych.
6. Nie przyłączać aparatu bez wyposażenia kominka w kratki dekompresyjne (kratki te nie mogą być przysłaniane na przykład żaluzją),
7. Stosować przewody powietrzne izolowane, unikając jednocześnie dużych załamań powodujących zmniejszenie wydajności nawiewu.
8. Niniejszy sprzęt nie jest przeznaczony do użytkowania przez osoby (w tym dzieci) o ograniczonej zdolności fizycznej, czuciowej lub psychicznej lub osoby nie mające doświadczenia lub znajomości sprzętu, chyba że odbywa się to pod nadzorem i zgodnie z instrukcją użytkowania sprzętu, przekazanej przez osoby odpowiadające za ich bezpieczeństwo.
9. Obudowa urządzenia może być gorąca, zwłaszcza w okolicy króćca wlotowego i wylotowego - grozi oparzeniem.
10. Nie wkładać rąk do komory wirnika podczas pracy urządzenia.

MONTAŻ

1. **Umieszczenie aparatu** - należy zawsze zapewnić wentylację silnika, nie zabudowywać aparatu nawiewnego!
2. **Ustawienie aparatu** - konstrukcja nóżek umożliwia ustawienie króćców wlotowego i wylotowego w wielu pozycjach. Odkręcić od obudowy poprzeczki z nóżkami gumowymi i przykręcić na obwodzie obudowy lub na ścianach czołowych zgodnie z wymaganym położeniem króćców. W obudowie i w ścianach czołowych są wykonane otwory umożliwiające przykręcenie poprzeczek z gumowymi nóżkami.

Zaleca się umieszczenie aparatu nawiewnego w odległości do 4 m od paleniska i umieszczenie wylotów ciepłego powietrza nie dalej niż 10 m od aparatu nawiewnego.

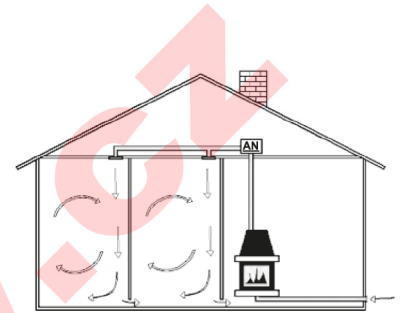

Aparat nawiewny na poddaszu użytkowym

UWAGA:

- w żadnym przypadku aparatu nie wolno montować w kapie kominka,
 - zabrania się zabudowy aparatu nawiewnego materiałami izolacyjnymi (komora przepływowa aparatu jest izolowana),
 - aparat należy umieścić w miejscu łatwo dostępnym, w którym będzie zapewniony dopływ powietrza dla odpowiedniej wentylacji silnika,
 - aparat nie należy montować w pomieszczeniach o dużej, nienaturalnej wilgotności oraz w miejscach, gdzie może dojść do zalania wodą,
 - nie wolno załączać aparatu, jeśli w przewodach rozprowadzających ciepło znajdują się zanieczyszczenia lub jakiegokolwiek przedmioty i ciecze, - nie wolno załączać aparatu przy dużym zapyleniu pomieszczenia, w którym znajduje się kominek np. podczas budowy kominka i cięcia piłą elementów do montażu kominka.
3. Kapa kominka - połączyć rurą elastyczną wylot dystrybutora lub komorę grzewczą z wlotem aparatu nawiewnego (zaleca się zamontowanie pomiędzy tymi elementami bypassu lub zaworu zwrotnego wraz ze skrzynką filtracyjną).
 4. Rozprowadzenie powietrza - wylot aparatu podłączyć z układem rozprowadzenia ciepłego powietrza stosując rurę elastyczną oraz potrzebne elementy długościowe, skrzynki rozdzielcze i kształtki.
 5. Kratki wylotowe i anemostaty - nie zamykać całkowicie krutek (anemostatów), a jedynie zbilansować ilości napływającego ciepłego powietrza do pomieszczeń. Dla zapewnienia prawidłowej pracy systemu konieczne jest zapewnienie powrotu powietrza do pomieszczenia z kominkiem np. pod drzwiami lub poprzez otwory w drzwiach.
 6. Uruchomienie - postępować zgodnie z instrukcją obsługi urządzenia sterującego pracą aparatu nawiewnego.

UWAGA! Uszkodzenia powstałe w wyniku nieprawidłowego montażu nie podlegają gwarancji.

EKSPLOATACJA I KONSERWACJA URZĄDZENIA

Przed każdym sezonem grzewczym sprawdzić:

1. Stan zanieczyszczenia komory przepływowej aparatu. Usunąć pyły osadzone na ściankach.
2. Obudowa aparatu od strony silnika - musi być wolna od wszelkich zanieczyszczeń i zabudowań. Należy zapewnić dopływ powietrza dla odpowiedniej wentylacji silnika.

SYGNALIZACJATabela 1. **Stany pracy uruchomionego i poprawnie działającego Aparatu Nawiewnego.**

Sygnalizacja	Opis
Kontrolka K1 świeci kolorem żółtym.	Napięcie zasilające 230 V AC jest obecne. Napięcie zasilające regulator jest obecne

SYGNALIZACJA SYTUACJI AWARYJNYCHTabela 2. **Sygnalizacja przyczyn nieprawidłowego działania Aparatu Nawiewnego.**

Objaw uszkodzenia	Przyczyna
Kontrolka K1 jest wyłączona.	1. Niepodłączony przewód zasilający. 2. Brak napięcia zasilającego. 3. Uszkodzony przewód zasilający. 4. Przepalony bezpiecznik w gnieździe zasilającym. 5. Przepalony bezpiecznik B1. 6. Awaria urządzenia.
Kontrolka K1 świeci kolorem żółtym, a urządzenie nie działa prawidłowo.	Rozwiązania problemu należy szukać w instrukcji obsługi do zastosowanego regulatora.

Tabela 3. **Głośna praca aparatu nawiewnego.**

Przyczyna	Usunięcie
Nieprawidłowe położenie aparatu.	Aparat nawiewny należy ustawić na gumowych nóżkach (jest to prawidłowa pozycja pracy).
Niewłaściwe umieszczenie aparatu np. na powierzchni blachy przenoszącej drgania.	Zmienić umiejscowienie aparatu.
Rury doprowadzające są zbyt słabo przymocowane do króćców aparatu.	Dokręcić przewody z większą siłą, wykluczając ich obrót.
Wykonanie połączeń wlotu i wylotu aparatu rurami metalowymi sztywnymi.	Zamienić przewody sztywne na rury elastyczne.

GWARANCJA

DARCO Sp. z o.o. udziela gwarancji na bezawaryjną pracę aparatu nawiewnego zgodnie z warunkami techniczno-eksploatacyjnymi opisanymi w instrukcji obsługi.

WARUNKI GWARANCJI

- Okres gwarancji wynosi 24 miesiące od daty zakupu towaru przez użytkownika (data musi być zgodna z datą wystawienia dowodu zakupu).
- Gwarancja zapewnia bezpłatne usunięcie usterek spowodowanych wadliwymi częściami i/lub defektami produkcyjnymi, co może być stwierdzone na podstawie oględzin dokonywanych przez sprzedawcę.
- Gwarancja wygasa i producent nie ponosi odpowiedzialności za usterki powstałe z następujących przyczyn:
 - uszkodzeń mechanicznych wynikających z niewłaściwego transportu i przeładunku,
 - uszkodzeń wynikłych wskutek pożaru, powodzi, uderzenia pioruna czy też innych klęsk żywiołowych i nieprzewidzianych wypadków,
 - niezgodnego z instrukcją montażu,
 - dokonania demontażu podzespołów, przeróbek, napraw lub wymiany części bez zgody producenta,
 - zużycia części i materiałów w normalnym trybie eksploatacyjnym,
 - braku właściwej konserwacji nasady zgodnie z niniejszą instrukcją,
 - uszkodzeń nasady zamontowanej na przewodzie dymowym, w którym nastąpił pożar sadzy wskutek braku czyszczenia komina.
- Konsumentowi przysługuje prawo wymiany zakupionego wyrobu na nowy jeżeli wyrób był dwukrotnie naprawiany i uległ uszkodzeniu po raz trzeci.
- Warunkiem realizacji przez Konsumenta uprawnień wynikających z niniejszej gwarancji jest dostarczenie wadliwego "Produktu" bezpośrednio do punktu sprzedaży oraz przedstawienie:
 - poprawnie wypełnionej karty gwarancyjnej,
 - dowodu zakupu towaru.

Sprzedawca i konsument muszą dopilnować, aby karta gwarancyjna była poprawnie wypełniona w szczególności aby były zawarte co najmniej: imię i nazwisko lub nazwa Konsumenta, jego adres, data zakupu, stempel sprzedawcy i jego podpis oraz podpis Konsumenta akceptujący warunki niniejszej gwarancji. Karta gwarancyjna wypełniona w sposób niepełny lub niewłaściwy nie nabierze mocy prawnej.

- Gwarancja nie wyłącza, nie ogranicza ani nie zawiesza uprawnień Konsumenta wynikających z przepisów o rękojmi za wady rzeczy sprzedanej.
- W sprawach nie omówionych w niniejszej gwarancji zastosowanie mają przepisy ustawy z dnia 30 maja 2014 r. o prawach Konsumenta (Dz.U. 2014 poz. 827).



Deklaracja zgodności:
DZ nr 02/2021 z dn. 30.11.2021
Rok oznaczenia znakiem CE: 11

USAGE AND CONSTRUCTION

Hot air ventilator is designed to distribute hot air (up to 150 °C) from the hood of the fireplace to various rooms in the building. It is equipped with thermally and acoustically insulated ventilator. ANeco-II is capable to work in many position. Due to construction of legs there is a possibility to place inlet and outlet pipe in one of many ways.

TECHNICAL DATA

Type	ANeco1-II	ANeco2-II	ANeco3-II
Maximal efficiency [m³h]	490	690	1080
Maximal pressure [Pa]	150	180	205
Maximal temperature of incoming air [°C]	150	150	150
Power voltage [V/Hz]	230/50	230/50	230/50
Nominal power [W]	30	50	125
Max current [A]	0.7	0.7	1.4
Power socket fuse	2A (522.520 ESKA)		
B1 fuse	100 mA (0034.6605 SCHURTER)		
Maximal ambient temperature [°C]	0 - +40		
IP protection class	IP20	IP20	IP20
Weight [kg]	6.0	7.0	8.0

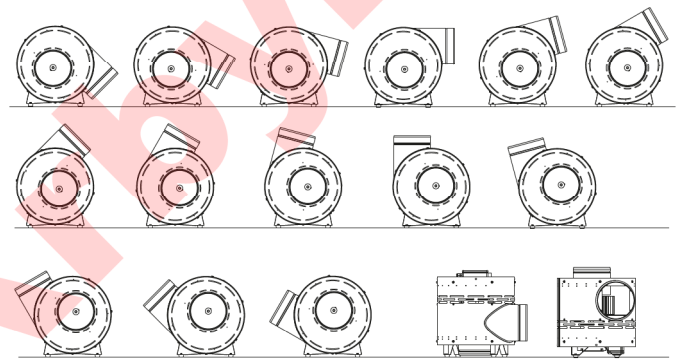
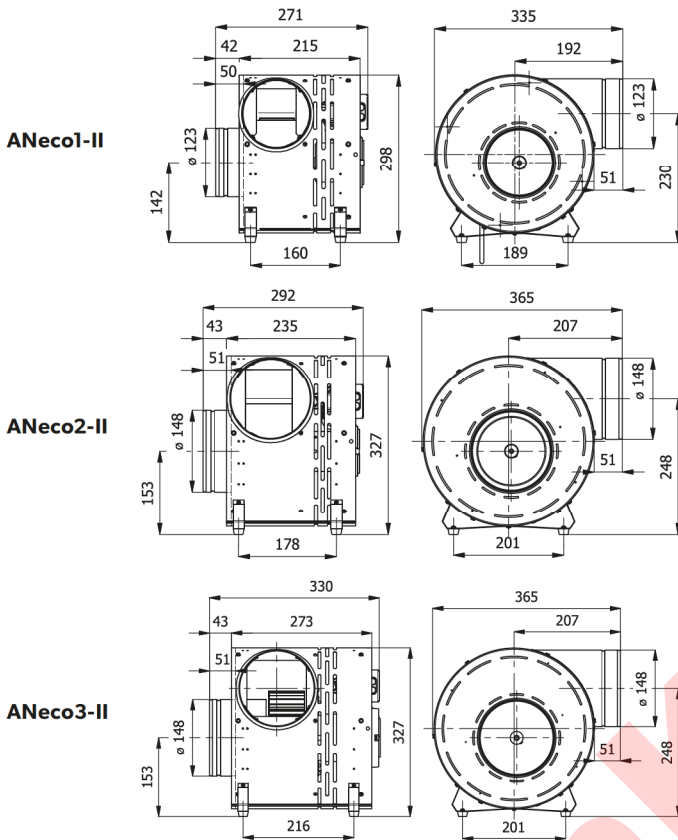

Figure 1. Dimensions and construction.

Figure 2. Mounting position.

CONNECTING

Hot Air Ventilator is equipped with two connectors: 4-pin fan connector for plugging the regulator wire and 2-pin fan connector for joining thermostat with relay output. It is recommended that the connections are made of stranded cables with the cross-section of 4x0,5 mm² and 2x0,5 mm² (see fig. 3).

CAUTION! The regulator cooperating with ANecoX-II should be properly configured before switching on the supply voltage. Incorrect configuration of the controller may cause improper operation of Hot Air Ventilator or, in extreme cases, may lead to its damage.

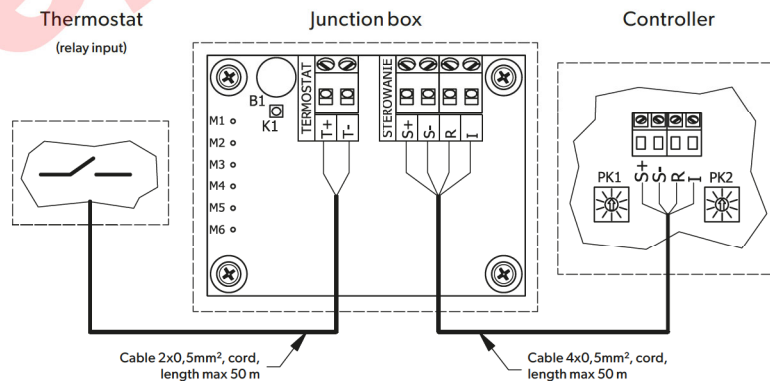

Figure 3. Wiring diagram.

SAFETY

1. Plugging the hot air ventilator to the electrical system should be made only by a qualified electrician.
2. Every time, before mounting, conservation etc. - unplug the device from the electrical inlet.
3. Avoid contact of cables (power supply cable and control cable) with generator cover or other hot items.
4. Protect power supply and control cables from cutting, tearing or pulling out of the draught generator.
5. Do not place the hot air ventilator close to the highly flammable surfaces or substances.
6. Do not mount the ventilator with fireplaces without shield grates on its hood. (Shield grates should not be covered with any blinds).
7. Use only insulated air ducts and avoid large bends reducing the airflow.
8. This appliance is not intended for use by persons (including children) with reduced physical, sensual or mental capabilities or with lack of experience and knowledge about it.
9. The cover of the device may be hot, especially in the area of inlet and outlet pipe- risk of burns!
10. Do not put your hands inside the rotor chamber while the machine is operating

MOUNTING GUIDELINES

1. **Placing** - proper ventilation of the motor has to be secured, hot air ventilator can not be built over.
2. **Positioning** - Construction of legs gives the possibility to place inlet and outlet pipe in many positions. Unscrew the bar with legs and screw them back on the cover or on the front walls according to desired positions. On the cover and front walls there are mounting holes that give the possibility to screw the bars with rubber legs to them. Ventilator should be mounted in distance of about 4m from the fireplace hood. It is important to place the air inlets (in the rooms) not further than 10m from the ventilator.

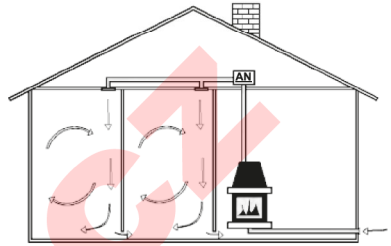

Hot air ventilator mounted in the attic

CAUTION:

- the ventilator can not be mounted in hood of the fireplace,
 - insulating the ventilator is not allowed (ventilator's chamber is insulated),
 - ventilator should be mounted in easily accessible place (to provide air needed to ventilate the motor),
 - ventilator should not be mounted in areas of big humidity or in places which can be flooded with water
 - it is not allowed to turn on the ventilator when there is dust or any items or liquids are in the pipes of hot air distribution system connected to the ventilator
 - it is not allowed to turn on the ventilator during mounting of the fireplace (dust from f.e. cutting marble may cause damages to the motor)
3. Fireplace hood. Connect the outlet of the metal distributor or fireplace hood using flexible aluminium pipes to the inlet pipe of hot air ventilator (it is useful to mount a directional valve or a filter box between them - it is not necessary if then there is BANeco-II - until mounted, because it already includes filter box and a directional valve).
 4. Distributing hot air. Connect the outlet of the ventilator with the system of hot air distribution in the building, using flexibles pipes, rectangular ducts and fittings.
 5. Air inlet shield grates and flap valves. Do not close the shield grates or flap valves completely, but just balance the amount of air coming to the room. To ensure proper working of the system it is necessary to allow air to come back to the room with fireplace (through slits under doors or using ventilation gaps in the doors) .

EXPLOATION AND CONSERVATION

Before every heating season please check:

1. Dirtiness of the rotor chamber. Remove dirt from the walls.
2. Cover of ventilator from the motor side - it should be clean and ventilation gaps pervious. The motor must have access to air for its proper ventilation

SIGNALINGTable 1. **Operation states of a properly running and running Hot Air Ventilator.**

Signaling	Description
K1 LED diode lights up yellow colour.	230V AC voltage is present. Voltage powering the controller is present.

SIGNALING EMERGENCY SITUATIONSTable 2. **Signaling the causes of incorrect operation.**

Symptom of damage	Cause
K1 LED diode is off.	1. Power supply cable not connected. 2. Power supply fault. 3. Power supply cable fault. 4. The fuse in power outlet is blown 5. B1 fuse is blown. 6. Device fault.
K1 LED diode lights up yellow colour but the device does not work properly.	The solution to the problem should be found in the manual of the regulator used.

Table 3. **The ventilator is working loud.**

Cause	Solution
Incorrect mounting position.	The ventilator should be placed on its rubber legs.
Incorrect positioning of the ventilator (for example on a metal plate which carries out the vibrations)	Change the positioning of the ventilator.
The pipes connecting the ventilator to the system are mounted not strong enough	Tighten the screws on the clamps on the ducts so they can not turn.
Connecting the inlet or the outlet of the ventilator with rigid pipes.	Change the rigid ducts to flexible ducts.

WARRANTY

DARCO Sp. z o.o. gives warranty for the proper working of the ANeco-II Hot Air Ventilator according to the technical conditions described in the instruction manual.

WARRANTY CONDITIONS

1. Warranty period is 24 months from the date of purchase.
2. Warranty assures free of charge repairing of defects caused by imperfect parts or production defects. These defects have to be checked out by the Seller.
3. Warranty expires and producer has no responsibility for the damages caused by the following:
 - a) damages caused by imperfect loading or transport,
 - b) damages caused by fire, flood, thunder or other acts of nature,
 - c) mounting not following the instruction manual,
 - d) dismantling, repairing or changing parts without producers permission,
 - e) parts wear due to their normal exploitation life,
 - f) lack of proper maintenance (not following this instruction manual),
 - g) damages to the cowl mounted on flue (extracting fumes from gas or oil burning devices) or smoke (extracting fumes from wood or coal burning devices) chimney.
4. Customer has a right to replace the purchased good with a new one if it was already damaged two times, and broke for the third time.
5. Customer for the customer to fulfill the warranty is to bring the damaged product to the selling party along with:
 - a) correctly filled warranty card,
 - b) receipt of purchase.

Both Seller and Buyer must assure that warranty card is filled out correctly and has at least: name and surname of the Customer or his company, address, purchase date, stamp and a signature of the Seller.

6. In cases not mentioned by these regulations, standard regulations apply.



Declaration of conformity:
DZ no 02/2021 from 30.11.2021
Year of making with CE sign: 11

ÚČEL

Teplovzdušný ventilátor ANeco-II slúži na distribúciu teplého vzduchu (max. do 150 °C) zo sopúchu nad krbovou vložkou do obytných miestností. Je vybavený tepelne a akusticky izolovaným ventilátorom fúkajúcim vzduch. Ventilátor ANeco-II je navrhnutý tak, aby fungoval v mnohých polohách. Vďaka jedinečnej konštrukcii nožičiek je možné vstupný a výstupný otvor nastaviť do jednej z mnohých polôh.

TECHNICKÉ PARAMETRE

Typ	ANeco1-II	ANeco2-II	ANeco3-II
Max. kapacita [m ³ h]	490	690	1080
Max. tlak [Pa]	150	180	205
Max. teplota tlačeneho vzduchu [°C]	150	150	150
Napätie [V] / Frekvencia [Hz]	230/50	230/50	230/50
Max. výkon [W]	30	50	125
Maximálny prúd [A]	0.7	0.7	1.4
Poistka elektrickej zásuvky	2A (522.520 ESKA)		
Poistka B1	100 mA (0034.6605 SCHURTER)		
Max. teplota okolia [°C]	0 - +40		
Trieda ochrany	IP20	IP20	IP20
Hmotnosť [kg]	6.0	7.0	8.0

ANeco1-II

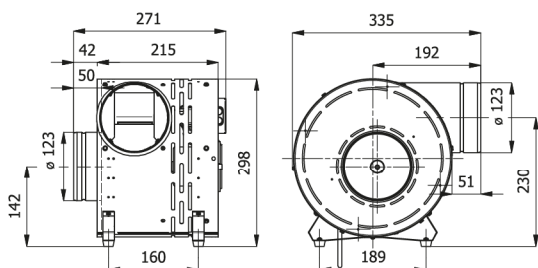

ANeco2-II

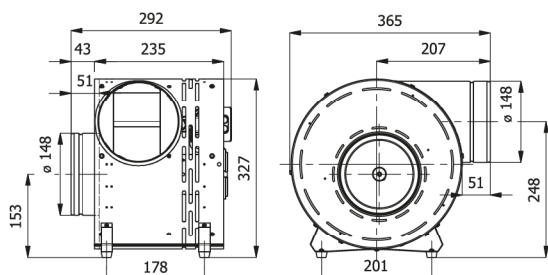

ANeco3-II

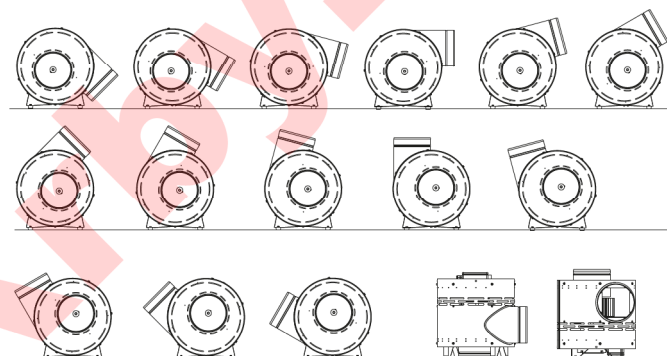
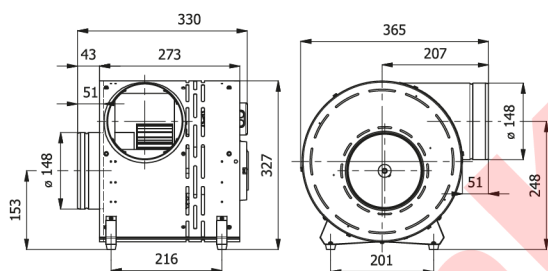

Obrázok 1. Stavba a zloženie.

Obrázok 2. Možné pracovné pozície.

ZAPOJENIE

Teplovzdušný ventilátor má dva konektory: 4-pinový pre pripojenie vodiča z regulátora a 2-pinový pre pripojenie termostatu s reléovým výstupom. Odporúča sa, aby tieto spojenia boli vykonané lankovými káblami s prierezom 4x0,5 mm² a 2x0,5 mm² (pozri Obr. 3).

POZOR! Pred zapnutím napájacieho napätia ANecoX-II je potrebné správne nakonfigurovať spolupracujúci regulátor. Nesprávna konfigurácia regulátora môže spôsobiť nesprávnu činnosť teplovzdušného ventilátora a v extrémnych prípadoch aj jeho poškodenie.

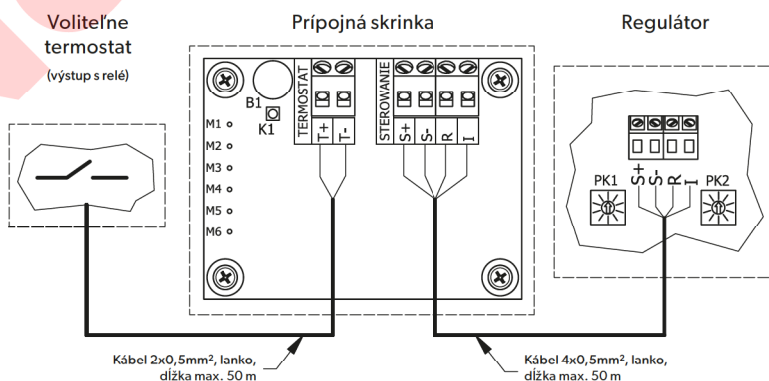

Obrázok 3. Schéma zapojenia.

BEZPEČNOSTNÉ POŽIADAVKY

1. Zapojenie ventilátora by mal k zdroju napájania pripojiť licencovaný elektrikár s vhodnými opatreniami.
2. Pred každou montážou, kontrolou a údržbou odpojte napájanie.
3. Zabráňte kontaktu káblov (napájacieho a ovládacieho) s krytom teplovzdušného ventilátora alebo inými horúcimi predmetmi.
4. Chráňte napájacie a ovládacie káble pred prerezaním, roztrhnutím alebo vytrhnutím z teplovzdušného ventilátora.
5. Ventilátor neumiestňujte na horľavý povrch alebo do blízkosti horľavých látok či materiálov.
6. Ventilátor nepripájajte ku krbu bez dekompresných mriežok (tieto mriežky nesmú byť zakryté napr. zalúžiou),
7. Používajte izolované vzduchové rúry, pričom sa vyhýbajte početným zauzleniam, ktoré znižujú účinnosť prúdenia vzduchu.
8. Toto zariadenie nie je určené na používanie osobami (vrátane detí) so zníženou fyzickou, zmyslovou alebo duševnou kapacitou alebo osobami bez skúseností alebo znalostí o zariadení, pokiaľ sa tak nestane pod dohľadom osôb zodpovedných za ich bezpečnosť a v súlade s návodom na obsluhu.
9. Kryt zariadenia môže byť horúci, najmä v oblasti vstupných a výstupných pripojok - môže spôsobiť popálenie.
10. Počas prevádzky zariadenia nevkladajte ruky do komory rotora.

MONTÁŽ

1. **Umiestnenie zariadenia** - je potrebné vždy zabezpečiť ventiláciu motora, ventilátor nezastavajte!
2. **Nastavenie zariadenia** - konštrukcia nožičiek umožňuje nastavenie vstupných a výstupných hrdiel do rôznych polôh. Od opláštenia odskrutkujte priečky s gumenými nožičkami a priskrutkujte ich na obvode plášťa alebo na čelných stenách v súlade s požadovanou polohou hrdiel.
V opláštení a čelných stenách nájdete otvory umožňujúce priskrutkovanie priečok s gumenými nožičkami. Odporúčame Vám, aby ste ventilačné zariadenie umiestnili vo vzdialenosti do 4 m od ohniska. Umiestnenie vývodov teplého vzduchu by nemalo presahovať 10 m od ventilačného zariadenia.

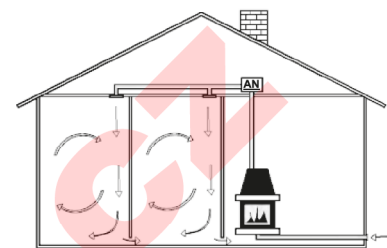

Ventilační zařízení na užitém podkroví.

POZOR

- v žiadnom prípade ventilačné zariadenie nemontujte vo vrchnom korpuse krbu,
 - zakázané je tiež obštvávanie ventilátora izolačnými materiálmi (prieduchová komora zariadenia je izolovaná),
 - zariadenie treba umiestniť na ľahko dostupnom mieste, kde bude zabezpečený prílev vzduchu pre potrebné ochladzovanie motora,
 - zariadenie nemontujte v priestoroch s vysokou, neprírodnou vlhkosťou ani na miestach, ktorým hrozí zaliatie vodou,
 - je zakázané zapínať zariadenie, ak sa v zariadení alebo rozvodoch distribuuujúcich teplo nachádzajú nečistoty alebo akékoľvek predmety či tekutiny, - zariadenie je zakázané zapínať v prípade silného zaprášenia miestnosti, v ktorej sa nachádza krb, napr. počas výstavby krbu a pílenia prvkov na montáž krbu.
3. Vrchný korpus krbu - elastickou rúrou spojte výstup rozvážača alebo výhrevnú komoru so vstupom ventilačného zariadenia (odporúčame Vám, aby ste medzi tieto prvky namontovali bypass alebo spätný ventil spolu s filtračnou skrinkou).
 4. Rozvod vzduchu - výstup zariadenia spojte s distribučným systémom teplého vzduchu pomocou elastickej rúry a potrebných predlžovacích prvkov, rozvážacích skriniek a tvaroviek.
 5. Výstupová mriežka a anemostaty - mriežky (anemostaty) nikdy úplne nezatvárajte, len ich prispôbte množstvu prúdiaceho teplého vzduchu do izieb. Za účelom zaistenia správneho fungovania systému je nutné zabezpečiť návrat vzduchu do miestnosti s krbom, napr. popod dvere alebo cez otvory vo dverách.
 6. Sprevádzkovanie - postupujte podľa návodu na obsluhu pre ovládacie zariadenie ventilátora.

POUŽÍVANIE A ÚDRŽBA ZARIADENIA

Pred každou vykurovacou sezónou by ste mali skontrolovať:

1. Stav znečistenia prietokovej komory ventilátora. Odstráňte všetok prach usadený na stenách.
2. Kryt prístroja na strane motora - musí byť čistý a nemôže byť zabudovaný. Zabezpečte prívod vzduchu pre dostatočné vetranie motora.

SIGNALIZÁCIATabuľka 1. **Prevádzkové stavy spusteného a správne fungujúceho teplovzdušného ventilátora.**

Signalizácia	Popis
Kontrolka K1 svieti na žltó.	Signalizuje napájacie napätie 230 V AC. Napájacie napätie prichádza do regulátora.

SIGNALIZÁCIA NÚDZOVÝCH SITUÁCIÍTabuľka 2. **Signalizácia príčin nesprávnej práce teplovzdušného ventilátora.**

Vada	Príčina
Kontrolka K1 je vypnutá.	1. Napájací kábel nie je zapojený. 2. Žiadne napájacie napätie. 3. Poškodený napájací kábel. 4. Spálená poisťka v elektrickej zásuvke. 5. Spálená poisťka B1. 6. Porucha zariadenia.
Kontrolka K1 svieti na žltó a zariadenie nefunguje správne.	Riešenie problému nájdete v návode na obsluhu použitého regulátora.

Tabuľka 3. **Hlasná práca teplovzdušného ventilátora.**

Príčina	Riešenie
Nesprávna poloha ventilátora.	Teplovzdušný ventilátor by mal byť postavený na gumených nožičkách (správna pracovná poloha).
Nesprávne umiestnenie zariadenia, napríklad na povrchu plechu, ktorý prenáša vibrácie.	Zmeňte polohu ventilátora.
Rúry privádzajúce vzduch sú príliš voľno upevnené na koncovkách ventilátora.	Rúrové spoje utiahnite väčšou silou, aby ste zabránili ich otáčaniu.
Vstup a výstup zariadenia vykonaný pomocou pevných kovových rúr.	Vymeňte pevné rúrové potrubie za elastickú verziu.

ZÁRUČNÉ PODMIENKY

DARCO Sp. z o.o. zaručuje bezporuchovú prevádzku tlačného ventilátora v súlade s technicko-prevádzkovými podmienkami uvedenými v návode na obsluhu.

- Záručná doba trvá 24 mesiacov odo dňa zakúpenia tovaru užívateľom (dátum sa musí zhodovať s dátumom na vystavenom nákupnom doklade).
- Záruka zahŕňa bezplatné odstránenie porúch spôsobených chybnými dielmi a/alebo výrobnými vadami, ktoré je možné potvrdiť len na základe predajcom vykonanej kontroly.
- Záruka stráca platnosť a výrobca nenesie zodpovednosť za škody, ku ktorým došlo z nižšie uvedených príčin:
 - mechanické poškodenie spôsobené nesprávnou dopravou a manipuláciou,
 - škody spôsobené požiarom, povodňou, úderom blesku, prípadne v dôsledku iných prírodných katastrof a nepredvídaných nehôd,
 - montáž v rozpore s pokynmi návodu,
 - demontáž komponentov, modifikácia, opravy alebo výmena dielov zariadenia bez súhlasu výrobcu,
 - opotrebovanie častí a materiálov v normálnom prevádzkovom režime,
 - nevykonávanie pravidelnej údržby nadstavca podľa pokynov tohto návodu,
 - poškodenie komínového nadstavca namontovaného na komíne, v ktorom došlo k vznieteniu sadze v dôsledku nedostatočného čistenia komína.
- Ak bol výrobok dvakrát opravovaný a došlo k jeho poškodeniu tretíkrát, spotrebiteľ má právo žiadať výmenu zakúpeného výrobku na nový.
- Spotrebiteľ má právo domáhať sa svojich práv vyplývajúcich z tejto záruky len ak chybný „produkt“ doručí priamo do predajného miesta a zároveň predloží:
 - správne vyplnený záručný list,
 - nákupný doklad.

Predajca a spotrebiteľ musia spoločne zaručiť správne vyplnenie záručného listu, a predovšetkým zaručiť, aby sa na ňom nachádzali minimálne tieto informácie: meno a priezvisko alebo názov spotrebiteľa, jeho adresa, dátum zakúpenia, pečiatka predajcu a jeho podpis ako aj podpis spotrebiteľa vyjadrujúceho súhlas s podmienkami tejto záruky. Nesprávne a nekompletne vyplnený záručný list je neplatný.

- Záruka nevyklučuje, neobmedzuje ani nepozastavuje oprávnenia spotrebiteľa vyplývajúce z predpisov o ručení predajcu za vady predaného tovaru.
- V záležitostiach neupravených touto zárukou sa uplatňujú príslušné predpisy zákona o právach spotrebiteľov z dňa 30. mája 2014 (Úr. v. 2014, pol. 827).

URČENÍ

Ventilační zařízení ANeco-II je určeno k distribuci teplého vzduchu (max. do 150 °C) z digestoře nad krbovým ohništěm do obytných prostor. Má tepelně a akusticky izolovaný ventilátor, který vyfukuje vzduch. Zařízení ANeco-II je přizpůsobeno pro práci v mnoha polohách. Díky konstrukci nožiček lze vstupní a výstupní přípojky umístit do jedné z několika poloh.

TECHNICKÉ PARAMETRY

Typ	ANeco1-II	ANeco2-II	ANeco3-II
Max. výkonnost [m ³ h]	490	690	1080
Max. tlak [Pa]	150	180	205
Maximální teplota vytlačovaného vzduchu [°C]	150	150	150
Napětí [V] / Frekvence [Hz]	230/50	230/50	230/50
Max. výkon [W]	30	50	125
Maximální proud [A]	0.7	0.7	1.4
Jistič napájecí zásuvky	2A (522.520 ESKA)		
Jistič B1	100 mA (0034.6605 SCHURTER)		
Maximální teplota [°C]	0 - +40		
Třída ochrany	IP20	IP20	IP20
Hmotnost [kg]	6.0	7.0	8.0

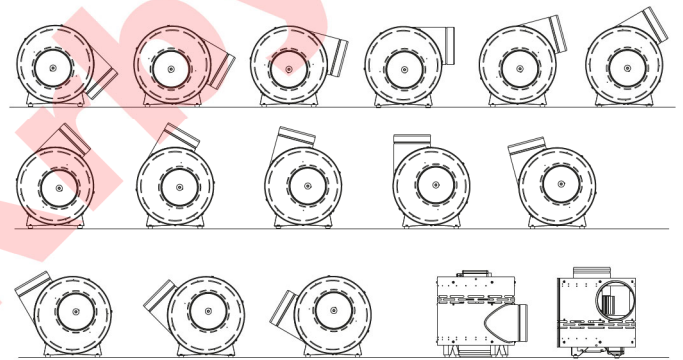
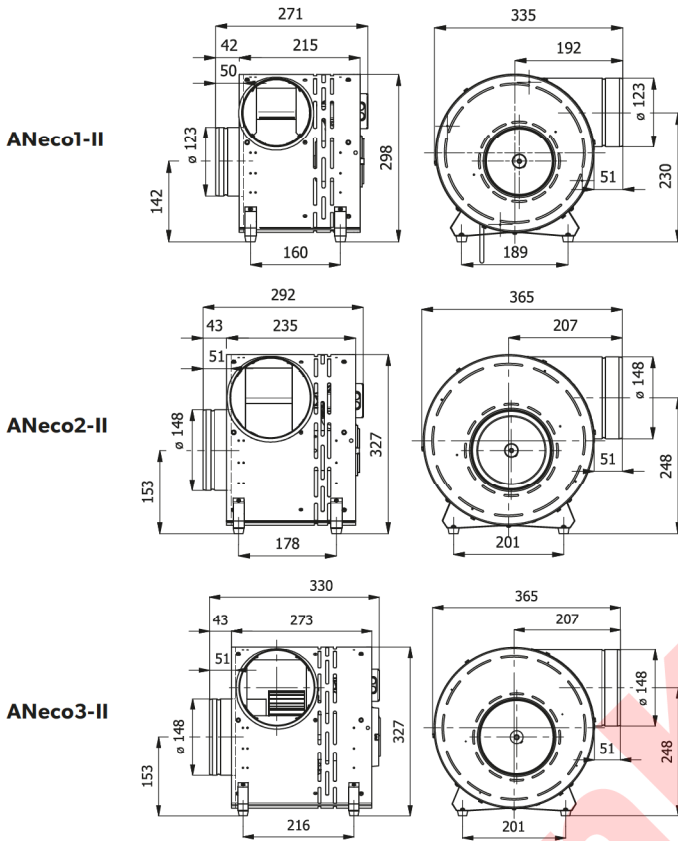

Obrázek 1. Stavba a rozměry.

Obrázek 2. Provozní poloha.

PŘIPOJENÍ

Ventilační zařízení má dva konektory: 4pólový pro připojení kabelu od regulátoru a 2pólový pro připojení termostatu s reléovým výstupem. Doporučuje se, aby tato spojení byla provedena pomocí drátových kabelů s průřezem: 4 x 0,5 mm² a 2 x 0,5 mm² (viz obr. 3).

POZOR! Před zapnutím napájecího napětí ANecoX-II musí být spolupracující řídicí jednotka správně nakonfigurována. Nesprávná konfigurace řídicí jednotky může způsobit nesprávný provoz ventilačního zařízení a v krajním případě i jeho poškození.

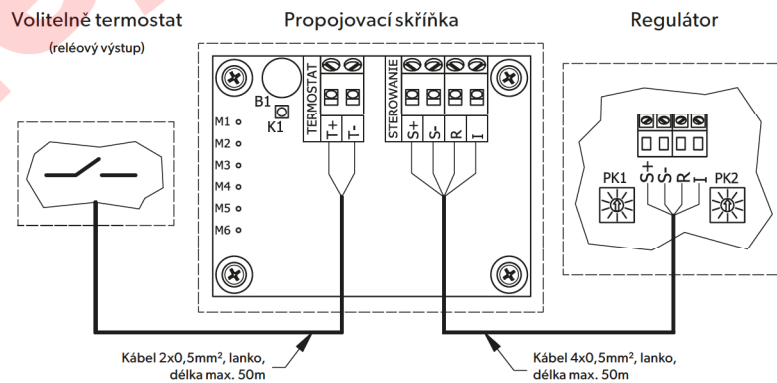

Obrázek 3. Schéma připojení.

NÁROKY

1. Ventilační zařízení by měl k napájení připojit kvalifikovaný elektrikář.
2. Před každou instalací, kontrolou a údržbou vždy odpojte elektrické napájení.
3. Zabraňte kontaktu kabelů (přívodních a ovládacích) s krytem ventilátoru nebo jinými horkými předměty.
4. Chraňte přívodní a ovládací kabely před přeříznutím, vytržením nebo vytažením ze vzduchotechnické jednotky.
5. Příklad neumisťujte na hořlavý povrch nebo do blízkosti hořlavých látek (materiálů).
6. Nepřipojujte přístroj, aniž by byl krb vybaven dekompresními mřížkami (tyto mřížky nesmí být zakryty např. žaluzií).
7. Používejte izolované vzduchovody a vyhněte se velkým ohybům, které snižují výtlačný výkon.
8. Toto zařízení není určeno k používání osobami (včetně dětí) se sníženými fyzickými, smyslovými nebo duševními schopnostmi nebo s nedostatečnými zkušenostmi a znalostmi zařízení, pokud nejsou pod dohledem a v souladu s pokyny pro používání zařízení vydanými osobami odpovědnými za jeho bezpečnost.
9. Plášť spotřebiče může být horký, zejména v oblasti vstupních a výstupních otvorů – nebezpečí popálení.
10. Během provozu nevkládejte ruce do komory rotoru

MONTÁŽ

1. **Umístění zařízení** - je nutné za všech okolností zajistit větrání motoru, k čemuž ovšem neslouží tento ventilátor!
2. **Postavení zařízení** - konstrukce nožek umožňuje připevnit vstupní i výstupní trubky v různých polohách. Z krytu odšroubujte příčnicku s pryžovými nožkami a přišroubujte je k obvodu krytu nebo k čelním stěnám - v závislosti od požadovaného umístění trubek. V krytu a v čelních stěnách jsou udělány otvory, které umožňují přišroubování příčnic s pryžovými nožkami. Doporučujeme, abyste ventilační zařízení umístili ve vzdálenosti 4 m od topeniště. Umístění výstupu teplého vzduchu by se nemělo nacházet od ventilačního zařízení dále než 10 m.

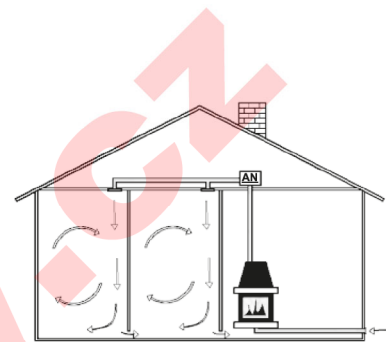

Teplovzdušný ventilátor v podkroví

POZOR:

- v žádném případě nesmíte ventilační zařízení vestavět do kobky krbu,
 - je zakázáno obalovat ventilační zařízení izolačními materiály (průtoková komora zařízení je izolovaná),
 - zařízení by mělo být umístěno na snadno přístupném místě, v němž je zajištěn přísun vzduchu pro správné větrání motoru,
 - zařízení nesmí být namontováno v místnostech vyznačujících se vysokou, nepřirozenou vlhkostí nebo na místech, u nichž hrozí zalití vodou,
 - zařízení nesmí být zapnuto, pokud se v něm nebo v rozvodech k distribuci tepla nacházejí nečistoty nebo jakékoliv předměty a kapaliny,
 - zařízení nesmíte uvádět do provozu v případě vysoké koncentrace prachu v místnosti, v níž se nachází krb, např. během výstavby krbu a řezání prvků k montáži krbu pilkou.
3. Kobka krbu - elastickou trubkou spojte výstup rozvaděče nebo topnou komoru se vstupem ventilačního zařízení (mezi těmito prvky se doporučuje montáž bypassu nebo zpětné klapky spolu s filtrační skříňkou).
 4. Rozvod vzduchu - výstup zařízení propojte se soustavou rozvodu horkého vzduchu pomocí elastické trubky a potřebných prodlužovacích prvků, rozvodných skříňek a tvarovek.
 5. Výstupní mřížky a anemostaty - lamely (anemostaty) nikdy kompletně nezavírejte, měli byste jimi pouze regulovat množství teplého vzduchu proudícího do místnosti. Pro zajištění správného fungování systému je nevyhnutné zajistit návrat vzduchu do místnosti s krbem, např. pode dveřmi nebo přes otvory ve dveřích.
 6. Zprovoznění - postupujte v souladu s návodem k obsluze zařízení sloužícího k ovládní ventilačního zařízení.

POZOR! Poškození vzniklá v důsledku nesprávné montáže nejsou kryta zárukou.

PROVOZ A ÚDRŽBA ZAŘÍZENÍ

Před každou topnou sezónou zkontrolujte:

1. Stav znečištění průtokové komory přístroje. Odstraňte prach usazený na stěnách.
2. Kryt přístroje na straně motoru musí být zbaven jakýchkoli nečistot nebo nánosů. Musí být zajištěn přísun vzduchu pro dostatečné větrání motoru.

SIGNALIZACE

Tabulka 1. Provozní stavy ventilačního zařízení uvedeného do provozu a správně fungujícího.

Signalizace	Popis
Kontrolka K1 svítí žlutě.	Napájecí napětí je 230 V AC. Napájecí napětí regulátoru je přítomno

NOUZOVÁ SIGNALIZACE

Tabulka 2. Indikace příčin poruchy ventilačního zařízení.

Známka poškození	Příčina
Kontrolka K1 je vypnuta.	1. Není připojen napájecí kabel. 2. Žádné napájecí napětí. 3. Poškozený napájecí kabel. 4. Přepálená pojistka v napájecí zásuvce. 5. Pojistka B1 je přepálená. 6. Porucha zařízení.
Kontrolka K1 svítí žlutě a zařízení nefunguje správně.	Řešení problému naleznete v návodu k obsluze použitého regulátoru.

Tabulka 3. Hlasitý provoz ventilačního zařízení.

Příčina	Odstranění
Nesprávné umístění přístroje.	Přístroj by měl být umístěn na gumových nožičkách (toto je správná pracovní poloha).
Nesprávné umístění přístroje, např. na kovovém povrchu přenáším vibrace.	Změňte umístění přístroje.
Prívodní potrubí je příliš slabě připojeno k přípojkám jednotky.	Utáhněte hadice větší silou, abyste zabránili jejich otáčení.
Připojení prívodu a odvodu jednotky pomocí pevných kovových trubek.	Vyměňte pevné potrubí za ohebné.

ZÁRUČNÍ PODMÍNKY

Společnost DARCO Sp. z o.o. uděluje záruku na bezporuchový provoz ventilačního zařízení v souladu s technickými a uživatelskými požadavky, jež jsou popsány v návodu k obsluze.

- Záruční doba činí 24 měsíců od data koupě zboží uživatelem (datum musí souhlasit s datem vystavení dokladu o koupi).
- Záruka zajišťuje bezplatné odstranění vad způsobených vadnými díly a/nebo výrobními defekty, což může být shledáno na základě prohlídky provedené prodejcem.
- Záruka zaniká a výrobce nenes odpovědnost za vady, které vznikly v důsledku následujících příčin:
 - mechanických poškození v důsledku nesprávného transportu a vykládání,
 - poškození vzniklých následkem požáru, povodně, úderu blesku nebo jiných živelných pohrom a nepředvídatelných událostí,
 - montáže, jež neproběhla v souladu s návodem k obsluze,
 - provedení demontáže podskupin, přestaveb, oprav nebo výměny dílů bez souhlasu výrobce,
 - opotrebení dílů a materiálů během běžného provozního režimu,
 - poškození vzniklých v důsledku výrazného znečištění zařízení, např. při jeho používání v průběhu výstavby krbu.
- Spotřebitel má právo na výměnu zakoupeného výrobku za nový, pokud byl tento výrobek již dvakrát opravován a přesto podlehl i po třetí krát poškození.
- Podmínkou pro realizaci práv spotřebitele plynoucích z této záruky je dodání vadného výrobku přímo na prodejní místo a současné předložení:
 - správně vyplněného záručního listu;
 - platného dokladu o koupi.

Prodejce i spotřebitel musí dbát na to, aby byl záruční list správně vyplněn. Konkrétně se jedná o to, aby záruční list obsahoval přinejmenším: jméno a příjmení nebo název spotřebitele, jeho adresu, datum koupě, razítko prodejce, jakož i jeho podpis a podpis spotřebitele, který jím akceptuje podmínky této záruky. Záruční list, který je vyplněn neúplně nebo nesprávně nenabude právní účinnosti.

- Záležitosti, o nichž se tato záruka nezmiňuje, se řídí zvláštními podmínkami prodeje spotřebitelům (viz polskou Sbírku zákonů č. 141, pozice 1176).



Prohlášení o shodě:
č. 2/2021 ze dne 30.11.2021
Rok označení značkou CE: 11

NejenKrbý.cz

NejenKrbý.cz

PL KARTA GWARANCYJNA APARAT NAWIEWNY **ANeco1-II, ANeco2-II, ANeco3-II**
EN WARRANTY CARD HOT AIR VENTILATOR **ANeco1-II, ANeco2-II, ANeco3-II**
SK ZÁRUČNÝ LIST VENTILÁTOR **ANeco1-II, ANeco2-II, ANeco3-II**
CZ ZÁRUČNÍ LIST VENTILAČNÍ ZAŘÍZENÍ **ANeco1-II, ANeco2-II, ANeco3-II**

TYP / SERIAL No / TYP / TYP:

.....
data sprzedaży / purchase date / dátum predaja / datum prodeje

Kontrola jakości / Quality control / Kontrola kvality / Kontrola kvality

.....
pieczęć sprzedawcy / seller stamp / pečiatka predajcu / razítko prodejce

Krótki opis uszkodzenia lub ujawnionej wady:
Short description of the damage:
Krátky opis poškodenia alebo odhalenej vady:
Stručný popis poškození nebo zjištěné závady:

.....
.....
.....
.....
.....
.....

Nazwa i adres zgłaszającego reklamację:
Name and address of the person/company applying for warranty repairment:
Názov a adresa reklamujúceho:
Název a adresa reklamujícího:

.....
.....
.....
.....

Zapoznałem/am się i akceptuję warunki gwarancji.

I have read and accepted the warranty conditions.

Oboznámil/a som sa a akceptujem záručné podmienky.

Přečetl (a) jsem si záruční podmínky a souhlasím s nimi.

.....
data i podpis klienta / date, signature / dátum a podpis klienta / datum a podpis zákazníka

KUPON GWARANCYJNY / WARRANTY COUPON / ZÁRUČNÝ KUPÓN Ć / ZÁRUČNÍ KUPON

wypelnia producent / to fill by the producer / vyplní výrobca / vyplňuje výrobce

Przedłużono gwarancję do dnia:

Warranty prolonged until:

Záruka sa predlžuje do dňa:

Záruka prodloužena do dne:

.....

pieczęć / stamp / pečiatka / razítko