

Darco system

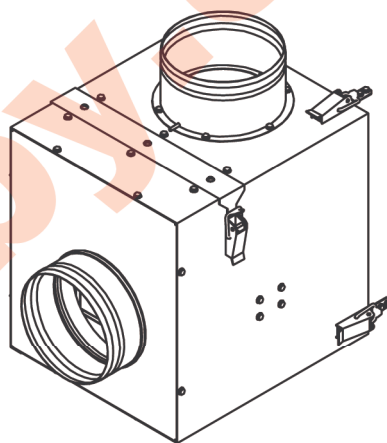

NÁVOD K OBSLUZE
TERMOSTATICKÝ BYPASS **BAN1, BAN2, BAN3**

CZ

2023.11

DARCO Sp. z o.o.

POLAND, 39-200 Dębica, ul. Metalowców 43

tel. +48 14 680 90 00, fax +48 14 680 90 01

darco@darco.pl

darco.pl

POUŽITÍ

Termostatický bypass BAN slouží k přípravě vzduchu vstupujícího do teplovzdušného ventilátoru.

Funkce bypassu:

1. Chrání teplovzdušný ventilátor před přehřátím - omezuje teplotu horkého vzduchu proudícího z krbu přísáváním přidavného (chladného) vzduchu z okolí nebo z místnosti, pomocí přívodního potrubí připojeného ke vstupu/výstupu bypassu.
2. Přerušuje tok horkého vzduchu k nefunkčnímu teplovzdušnému ventilátoru (např. kvůli výpadku el. energie) a nasměruje vzduch do jiné místnosti, stejné, ze které je za běžného chodu přísáván chladný vzduch.
3. Filtruje horký vzduch kovovým filtrem.

Bypass BAN se vyznačuje kompaktním designem a jako jediný na trhu umožňuje velmi snadnou instalaci k teplovzdušnému ventilátoru, čímž vzniká sestava splňující všechny požadavky uživatele krbu.

Schéma konstrukce

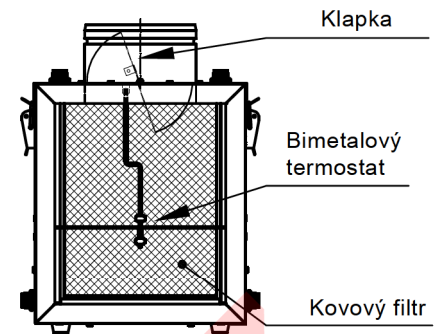

SPECIFIKACE

1. Bypass BAN
2. Zpětný ventil ZZØ125 pro BAN1 nebo ZZØ150 pro BAN2 a BAN3

TECHNICKÉ PARAMETRY

Verze	Rozměry [mm]											Průměr d „spiro“	Hmotnost [kg]	Max. provozní teplota
	A	B	C	E	F	G	J	K	L1	L2	dz			
BAN1	315	262	340	232	176	26	120	125	50	64	123	125	3,50	180 °C
BAN2	340	281	375	251	195	26	128	135	50	65	148	150	4,00	180 °C
BAN3	340	313	392	283	229	15	150	158	50	65	148	150	4,50	180 °C

Pozor: Výrobce si vyhrazuje právo na změnu technických parametrů bez předchozího upozornění.

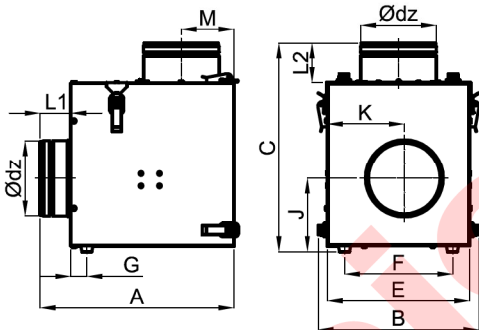

Bypass s teplovzdušným ventilátorem

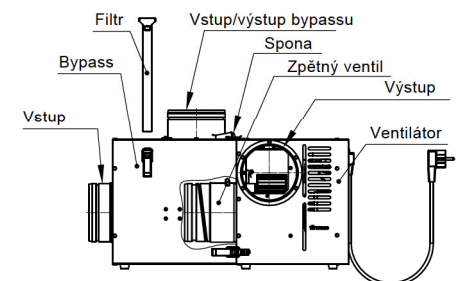

PŘÍZPŮSOBENÍ TEPELVZDUŠNÉHO VENTILÁTORU NA PROVOZ S BYPASSEM (platí pro jednotky přívodu vzduchu II. generace)

1. Nainstalujte zpětný ventil (1) na vstupní otvor, věnujte pozornost šípce ukazující směr proudění vzduchu a šípce ukazující vertikální polohu.
2. Upevněte spony (3) ke skříni pomocí šroubů (2).
3. Přisuňte výstupní stěnu bypassu na vstupní stěnu zařízení a sepněte čtyři spony.

Poznámka: Výše uvedená úprava je možná u napájecích jednotek vyráběných DARCO od výrobního čísla 322/09/03. Dřívější verze vyžadují specializovanější úpravy, které nelze provést vlastními silami.

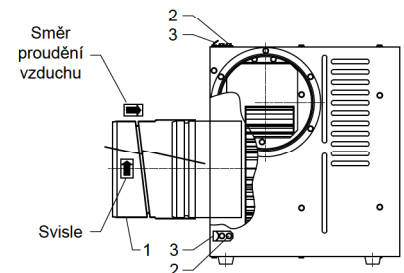

UMÍSTĚNÍ BYPASSU V KRBOVÉ INSTALACI

1. Doporučenou možností je vyvést vývod "bypassu" do místnosti, kde je umístěn krb (jak je znázorněno na obrázku). Tato místnost je vybavena vhodným příívodem vzduchu zvenčí.
2. Vývod "bypassu" je také možné vyvést do místnosti sloužící jako sklad, šatna nebo schodiště - směšovaný vzduch je chladnější než v případě (1), v případě výpadku el. energie tam směřuje teplo z krbu.
3. Je zde také možnost vyvedení „bypassového“ vývodu do místnosti, kde je umístěn teplovzdušný ventilátor. Výstupní potrubí „bypassu“ není v tomto případě vůbec připojeno. Nevýhodou takového řešení je, že v případě výpadku proudu se veškeré teplo proudí do místnosti, kde je umístěn teplovzdušný ventilátor.

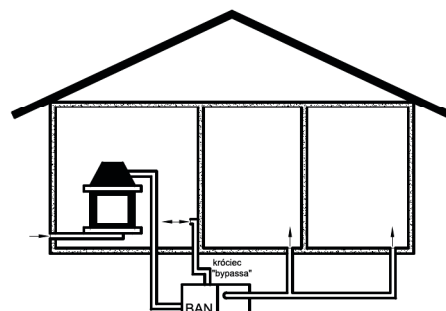

Ventilátor s bypassem ve sklepe

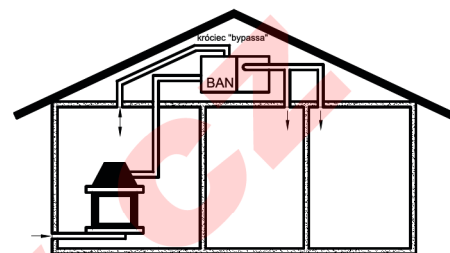

Ventilátor s bypassem v podkroví

ZÁRUKA

DARCO Sp. z o.o. zaručuje bezporuchový provoz bypassu BAN v souladu s technicko-provozními podmínkami uvedenými v návodu k obsluze.

ZÁRUČNÍ PODMÍNKY

1. Záruční doba trvá 24 měsíců ode dne zakoupení zboží uživatelem (datum se musí shodovat s datem na vystaveném nákupním dokladu).
2. Záruka zahrnuje bezplatné odstranění poruch způsobených vadnými díly a/nebo výrobními vadami, které lze potvrdit pouze na základě prodejcem provedené kontroly.
3. Záruka pozbývá platnosti a výrobce nenese odpovědnost za škody, ke kterým došlo z níže uvedených příčin:
 - a. mechanické poškození způsobené nesprávnou dopravou a manipulací,
 - b. škody způsobené požárem, povodní, úderem blesku, popřípadě v důsledku jiných přírodních katastrof a nepředvídaných nehod,
 - c. montáž v rozporu s pokyny návodu,
 - d. demontáž komponent, modifikace, opravy nebo výměna dílů zařízení bez souhlasu výrobce,
 - e. opotřebení částí a materiálů v normálním provozním režimu,
 - f. neprovádění pravidelné údržby zařízení podle pokynů tohoto návodu,
 - g. poškození kominového nástavce namontovaného na komině, ve kterém došlo ke vznícení saze v důsledku nedostatečného čištění komína.
4. Pokud byl výrobek dvakrát opravován a došlo k jeho poškození potřeťí, spotřebitel má právo žádat výměnu zakoupeného výrobku za nový.
5. Spotřebitel má právo domáhat se svých práv vyplývajících z této záruky pouze pokud vadný „produkt“ doručí přímo do prodejního místa a zároveň předloží:
 - a. správně vyplněný záruční list,
 - b. nákupní doklad.

Prodejce a spotřebitel musí společně zaručit správné vyplnění záručního listu, a především zaručit, aby se na něm nacházely minimálně tyto informace: jméno a příjmení nebo název spotřebitele, jeho adresa, datum zakoupení, razítko prodejce a jeho podpis i podpis spotřebitele vyjadřující souhlas s podmínkami této záruky. Nesprávně a nekompletně vyplněný záruční list je neplatný.

6. Záruka nevylučuje, neomezuje ani nepozastavuje oprávnění spotřebitele vyplývající z předpisů o ručení prodejce za vady prodaného zboží.
7. V záležitostech neupravených touto zárukou se uplatňují příslušné předpisy zákona o právech spotřebitelů ze dne 30. května 2014 (Úř. v. 2014, pol. 827).

PL KARTA GWARANCYJNA BYPAS TERMOSTATYCZNY BAN1, BAN2, BAN3
EN WARRANTY CARD THERMOSTATIC BYPASS BAN1, BAN2, BAN3
CZ ZÁRUČNÍ LIST TERMOSTATICKÝ BYPASS BAN1, BAN2, BAN3

TYP / SERIAL No / TYP:

.....
data sprzedaży / purchase date / dátum prodeje

Kontrola jakości / Quality control / Kontrola kvality

.....
pieczęć sprzedawcy / seller stamp / razítko prodejce

Krótki opis uszkodzenia lub ujawnionej wady:
Short description of the damage:
Krátký popis poškození nebo vady:

.....
.....
.....
.....
.....

Nazwa i adres zgłaszającego reklamację:
Name and address of the person/company applying for warranty repairment:
Název a adresa reklamujícího:

.....
.....
.....

Zapoznałem/am się i akceptuję warunki gwarancji.
I have read and accepted the warranty conditions.
Obeznámil/a jsem se a přijímám záruční podmínky.

.....
data i podpis klienta / date, signature / datum a podpis klienta

KUPON GWARANCYJNY / WARRANTY COUPON / ZÁRUČNÍ KUPÓN Č

wypelnia producent / to fill by the producer / vyplní výrobce

Przedłużono gwarancję do dnia:
Warranty prolonged until:
Záruka se prodlužuje do dne:

.....

.....
pieczęć / stamp / razítko